

Nous nous réservons tous les droits sur ce document, ainsi que sur l'objet y figurant. La reproduction, l'usage ou la communication à des tiers sans notre autorisation formelle est illicite. © ABB 1993

Symboles de rugosité selon DIN ISO 1302

Tranches générées pour usinage avec et sans enlèvement de copeaux
 Linéaires et angulaires "moyen" "gros"
 De forme et position selon DIN 7168 T.1, ISO 2768

2,3,4,7

Muffe Steckkupplung
mit Dichtung PTFE

Manchon
avec joint PTFE

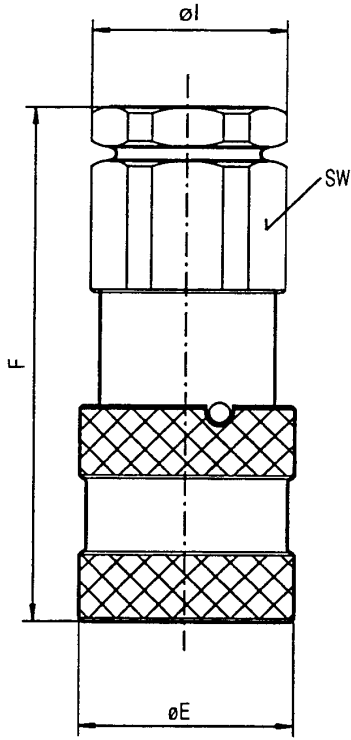

12,13,14,17

Stecker Steckkupplung
mit Dichtung PTFE

Embout
avec joint PTFE

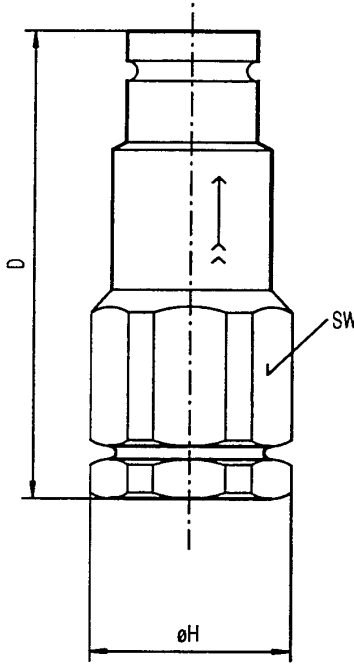

Gekuppelt
Assemblage

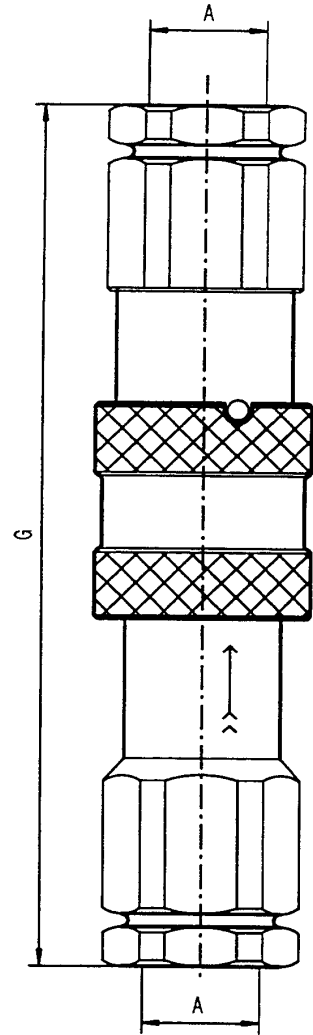

Pos	Type	Filet A	d nominal	G	F	SW	E	I	N°
2	SF 3/8	Rp 3/8"	9	108.5	64.5	27	32	29	03.7085.0021
3	OF 1/2	Rp 1/2"	9	116	69.5	27	32	29	03.7085.0031
4	SF 1/2	Rp 1/2"	13	125	73.5	32	38	34	03.7085.0041
7	SF 1	Rp 1"	17	154	92.5	45	48	48	03.7085.0061

Pos	Type	Filet A	d nominal	G	D	SW	H	N°
12	SM 3/8	Rp 3/8"	9	108.5	60	24	26	03.7085.0020
13	OM 1/2	Rp 1/2"	9	116	62.5	27	29	03.7085.0030
14	SM 1/2	Rp 1/2"	13	125	68	32	34	03.7085.0040
17	SM 1	Rp 1"	17	154	82.5	45	48	03.7085.0060

Etabli :	91-02-01 Corbat	Issu de :	HBTB 416 485	Nomencl.sép:de m.N° <input type="checkbox"/> de N° dif. <input type="checkbox"/>	Echelle :	1:1	Gen.doc:	Format :	4
Contrôlé :		Service responsable :	TTT-C	RACCORD COUPLING				Langue :	8
Bon pr.ex. :	91-02-01 Dormia	Service acquéreur :						Nb.files:	2
Modification :	A) 96-01-26 <i>Jean</i>			HSTN 422 023				File N°:	1
ABB Sécheron SA									

0

50

100

61

